

Jak planować niepewną przyszłość?

Dr inż. Radek Czahajda

Jak planować niepewną przyszłość?

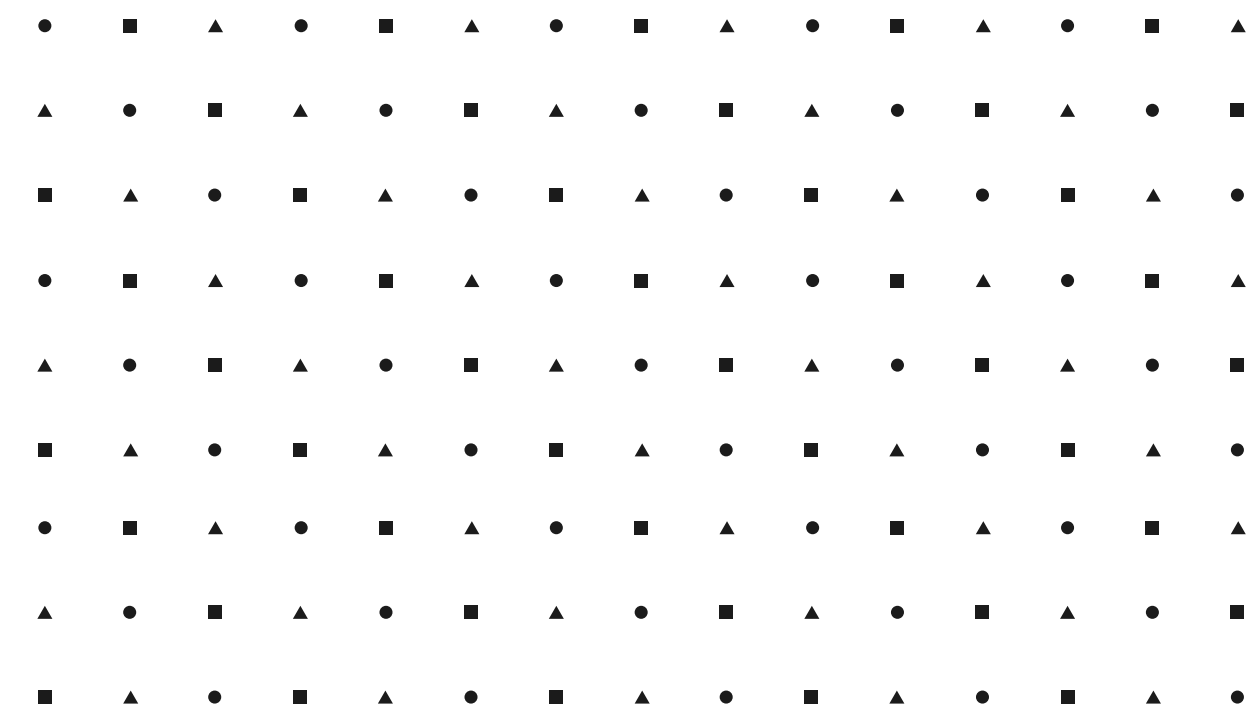

Zasady:



Gorąco zachęcam do notowania

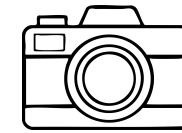

Można robić zdjęcia

(pod warunkiem, że ładnie na nich wyjdę ;))

Agenda:

- 1 Wybór kariery w dobie niepewności
- 2 Doradztwo zawodowe post-AI
- 3 Tworzenie scenariuszy no-regret
- 4 Przegląd scenariuszy przyszłości
- 5 Przykładowe prompty dla doradcy

radek@czahajda.pl



Podnieś rękę jeśli:



Podnieś rękę jeśli:

1. Chcesz, żeby Sztuczna Inteligencja zabrała Ci pracę



Podnieś rękę jeśli:

1. Chcesz, żeby Sztuczna Inteligencja zabrała Ci pracę
2. Chcesz oddać nieprzyjemne zadania SI



*Najbardziej w tym wszystkim
boimy się utraty kontroli*

Podnieś rękę jeśli:

1. Chcesz, żeby Sztuczna Inteligencja zabrała Ci pracę
2. Chcesz oddać nieprzyjemne zadania SI



Podnieś rękę jeśli:

1. Chcesz, żeby Sztuczna Inteligencja zabrała Ci pracę
2. Chcesz oddać nieprzyjemne zadania SI
3. Znasz kogoś, kto zмага się z szukaniem pracy



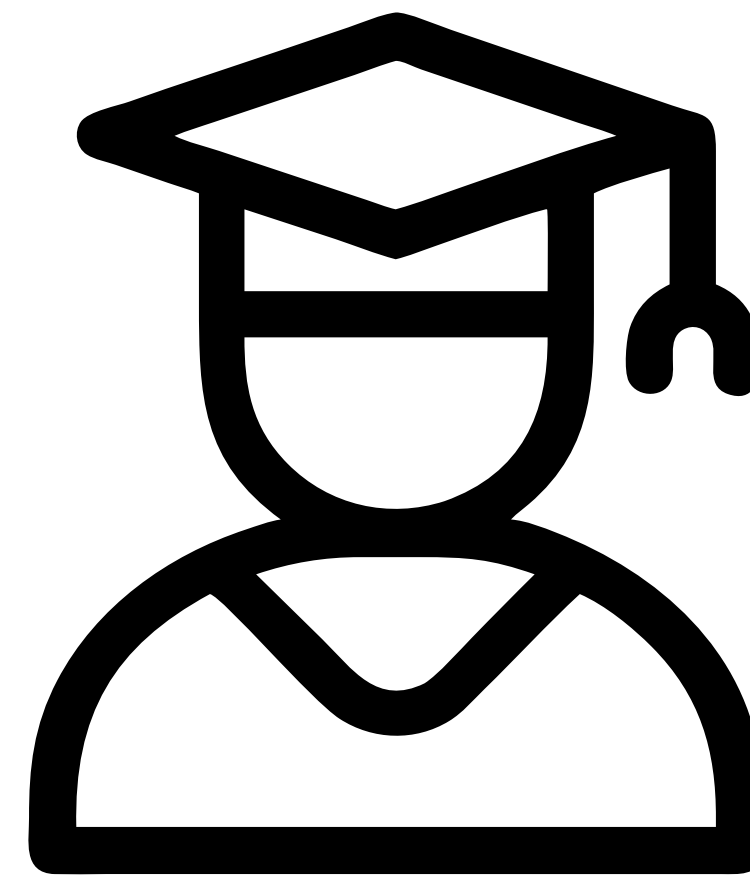
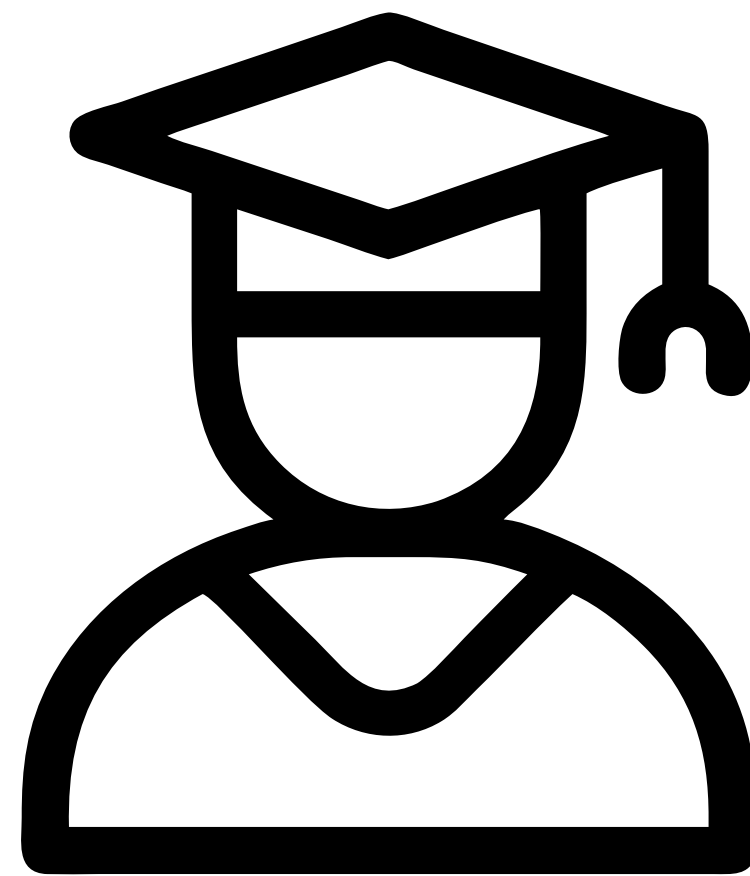
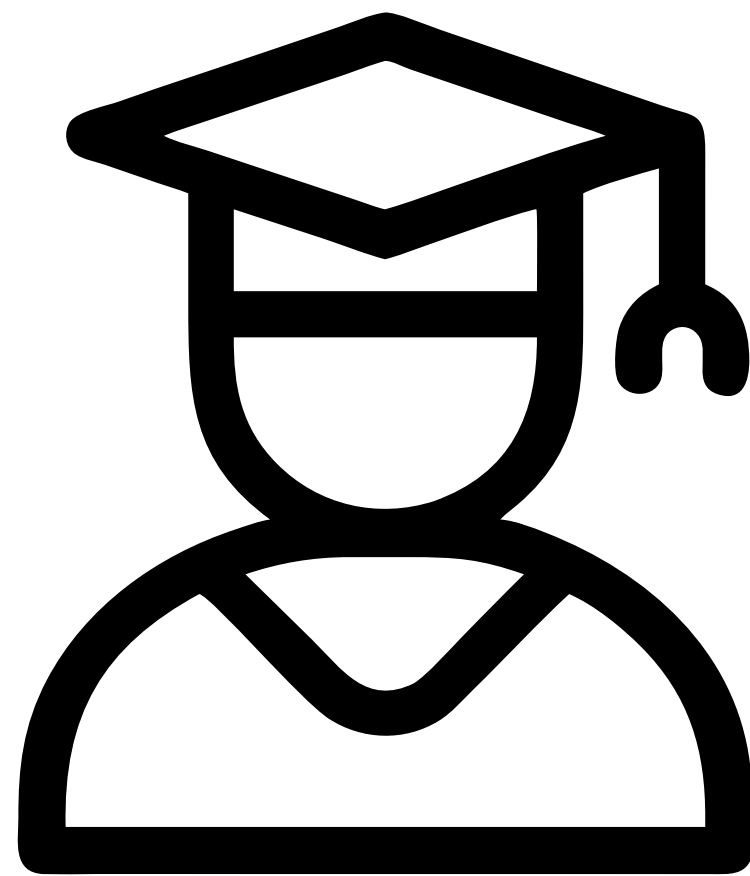

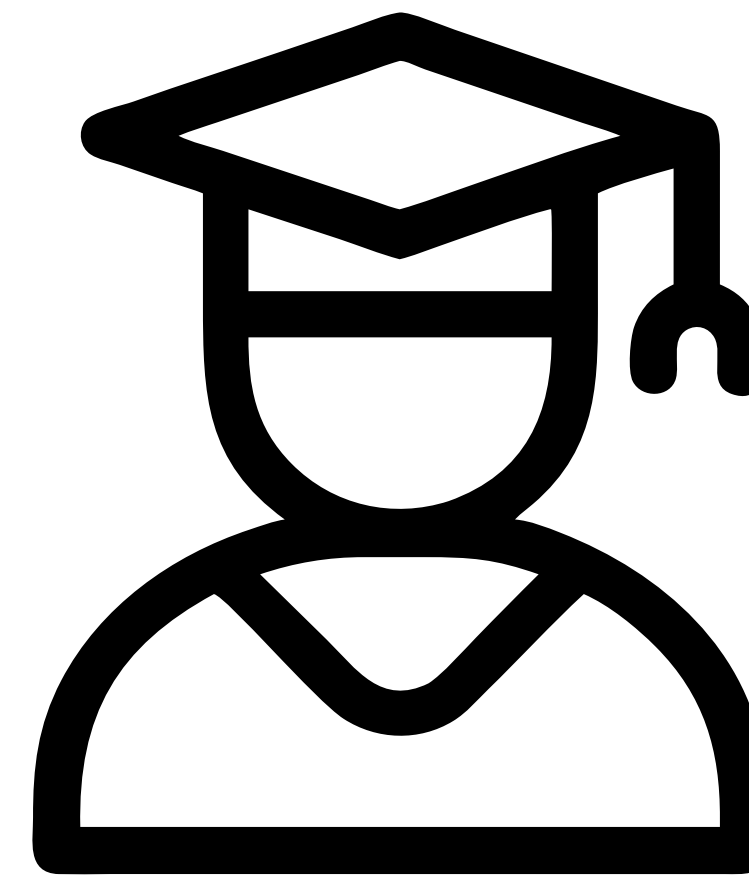
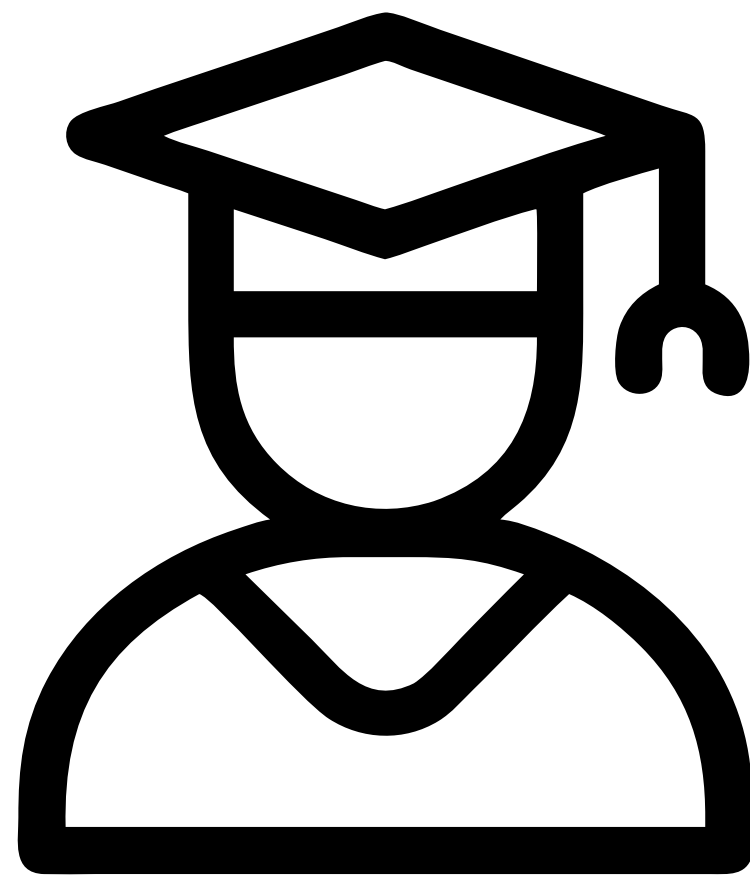

$\frac{1}{3}$ studentów załuje wybranego kierunku studiów i nie wiąże z nim przyszłości

Czy nowe technologie
pozwolą rozwiązać ten problem?



A gdyby dostarczyć maturzystom
wszystkich możliwych danych
do podjęcia decyzji?



Wynagrodzenia absolwentów

Wynagrodzenia brutto absolwentów rocznika 2023 w pierwszym roku po dyplomie ze wszystkich źródeł.



Executive Master of Business Administration, II stopnia

Uniwersytet Ekonomiczny we Wrocławiu

Niestacjonarne, II stopnia, język polski, 4-sem, profil ogólnoakademicki

21985 zł

 15 os.

[Dodaj do porównania](#) 

[Zobacz kierunek](#) >

Executive Master of Business Administration, II stopnia

Uniwersytet Ekonomiczny we Wrocławiu

Niestacjonarne, II stopnia, język angielski, 4-sem, profil ogólnoakademicki

20179 zł

 21 os.

[Dodaj do porównania](#) 

[Zobacz kierunek](#) >

Informatyka, II stopnia

Politechnika Warszawska

Niestacjonarne, II stopnia, język polski, 4-sem, profil ogólnoakademicki

16957 zł

 34 os.

[Dodaj do porównania](#) 

[Zobacz kierunek](#) >

Wynagrodzenia absolwentów

Wynagrodzenia brutto absolwentów rocznika 2023 w pierwszym roku po dyplomie ze wszystkich źródeł.





Executive Master of Business Administration, II stopnia

Uniwersytet Ekonomiczny we Wrocławiu

Niestacjonarne, II stopnia, język polski, 4-sem, profil ogólnoakademicki

21985 zł

 15 os.

[Dodaj do porównania](#) 

[Zobacz kierunek](#) >

Executive Master of Business Administration, II stopnia

Uniwersytet Ekonomiczny we Wrocławiu

Niestacjonarne, II stopnia, język angielski, 4-sem, profil ogólnoakademicki

20179 zł

 21 os.

[Dodaj do porównania](#) 

[Zobacz kierunek](#) >

Informatyka, II stopnia

Politechnika Warszawska

Niestacjonarne, II stopnia, język polski, 4-sem, profil ogólnoakademicki

16957 zł

 34 os.

[Dodaj do porównania](#) 

[Zobacz kierunek](#) >

TAK, ALE...

Do maja 2026 w globalnym sektorze IT
zwolniono tyle pracowników, ile w całym
2025 roku.

Jak zatem wybierać, gdy nie wiemy,
jak będzie wyglądała przyszłość?



Największa prawda z 13 lat pracy w edukacji

radek@czahajda.pl



Największa prawda z 13 lat pracy w edukacji

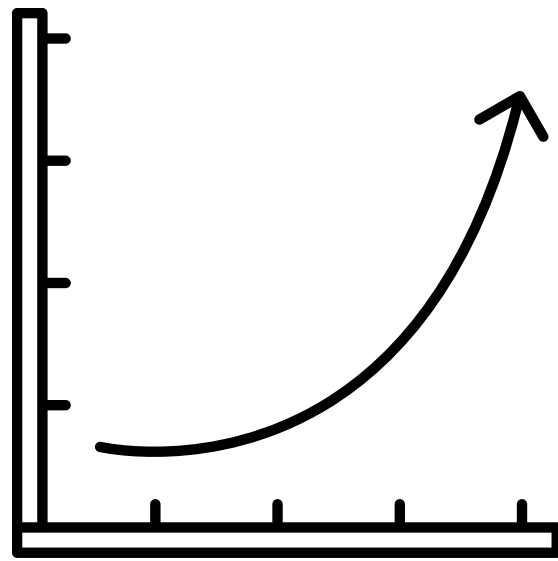

Nasze otoczenie zmienia
się w nieustannie
przyspieszającym tempie

Największa prawda z 13 lat pracy w edukacji

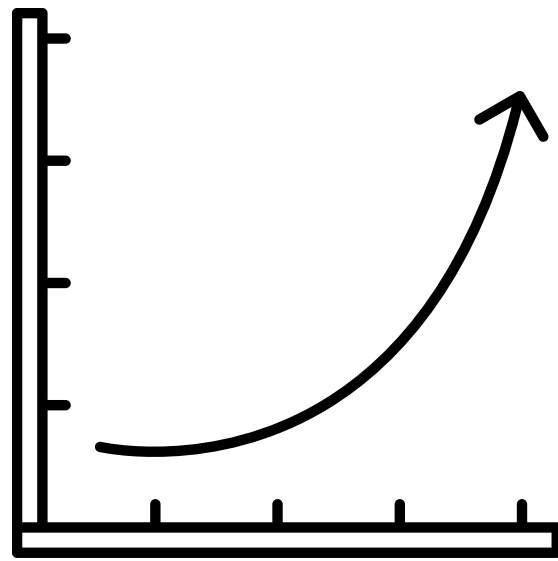

ALE

Nasze otoczenie zmienia
się w nieustannie
przyspieszającym tempie

Największa prawda z 13 lat pracy w edukacji

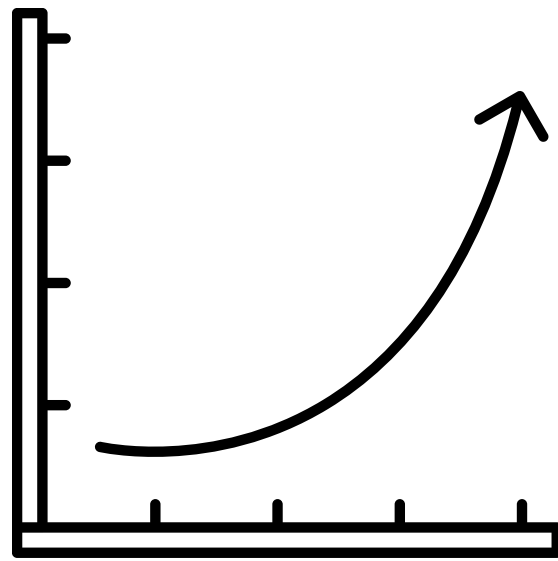

Nasze otoczenie zmienia się w nieustannie przyspieszającym tempie

ALE

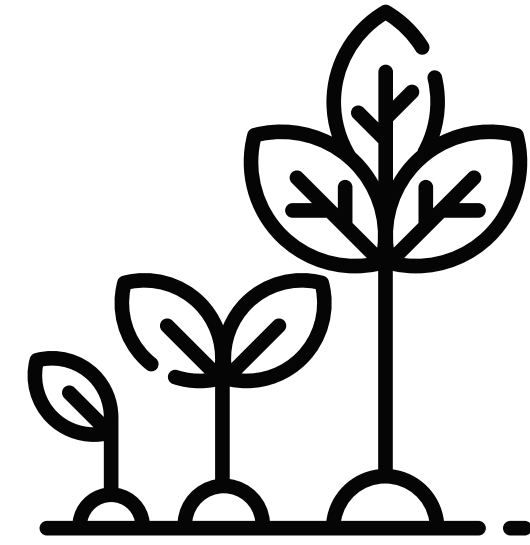

Człowiek ma stałe, powolne tempo zmiany

Największa prawda z 13 lat pracy w edukacji

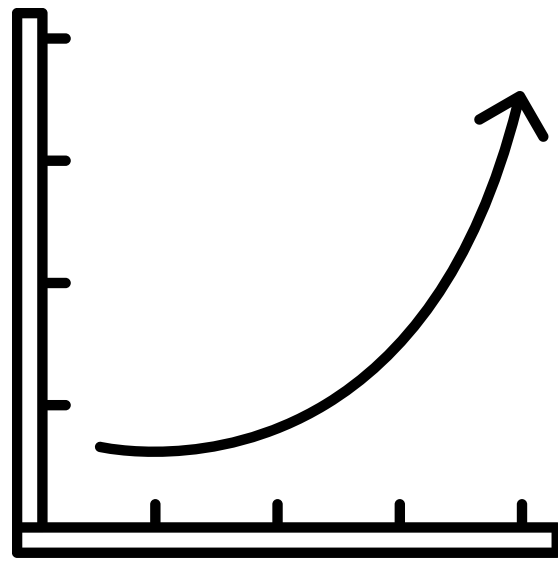

Nasze otoczenie zmienia się w nieustannie przyspieszającym tempie

ALE

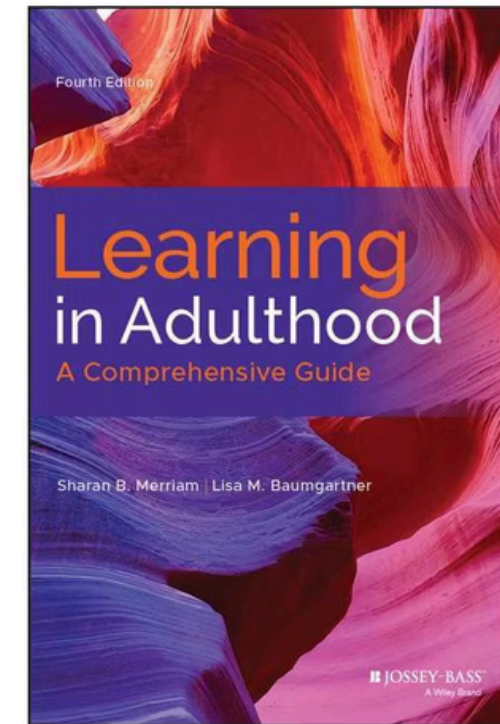

Człowiek ma stałe, powolne tempo zmiany

radek@czahajda.pl



Największa prawda z 13 lat pracy w edukacji

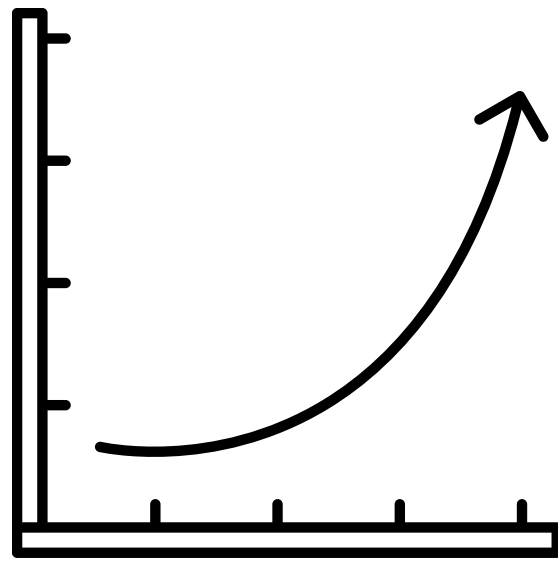

Nasze otoczenie zmienia się w nieustannie przyspieszającym tempie

ALE

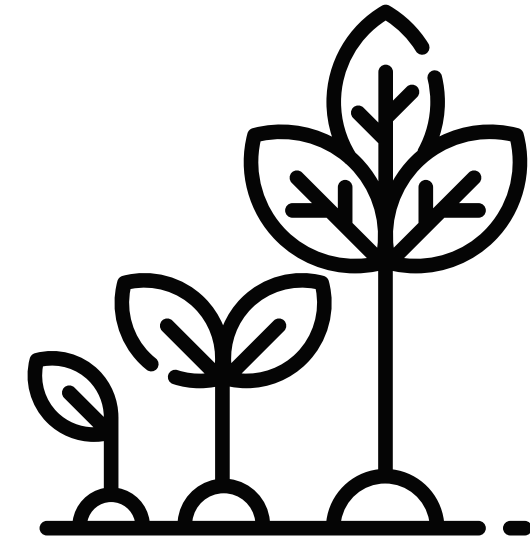

Człowiek ma stałe, powolne tempo zmiany

Największa prawda z 13 lat pracy w edukacji

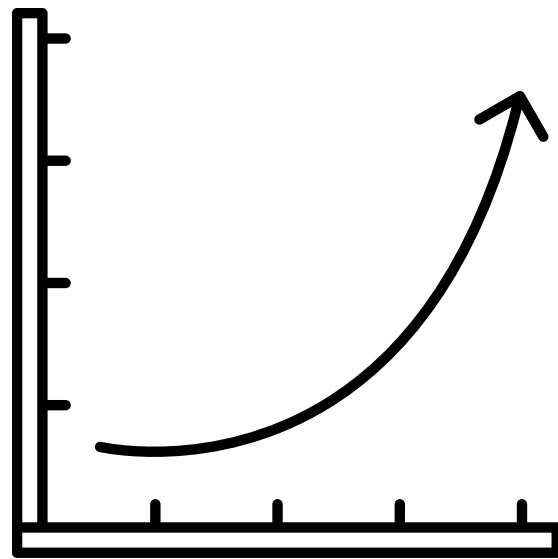

Nasze otoczenie zmienia się w nieustannie przyspieszającym tempie

ALE

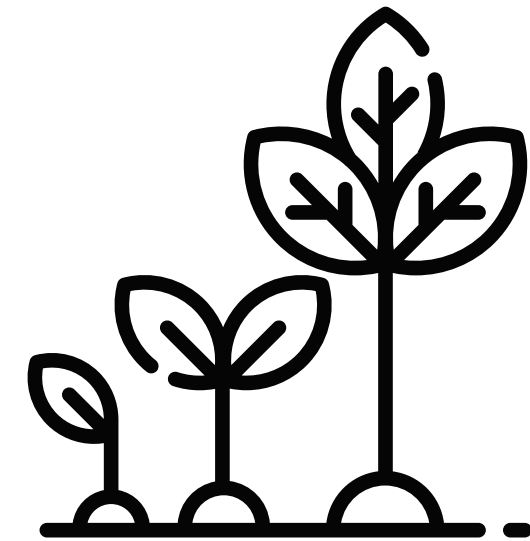

Człowiek ma stałe, powolne tempo zmiany

Dopasowanie, a nie zmiana
Ewolucja, zamiast rewolucji*

*tam, gdzie jest to możliwe

radek@czahajda.pl



Doradztwo zawodowe post-AI

life-design | career adaptability | planned happenstance

Savickas, M. L. (2018). Career counseling. American Psychological Association.

Krumboltz, J. D., & Levin, A. S. (2010). Luck is no accident: Making the most of happenstance in your life and career (2nd ed.). Impact Publishers.

Inkson, K., Dries, N., & Arnold, J. (2015). Understanding careers (2nd ed.). SAGE.

radek@czahajda.pl



Doradztwo zawodowe post-AI

life-design | career adaptability | planned happenstance

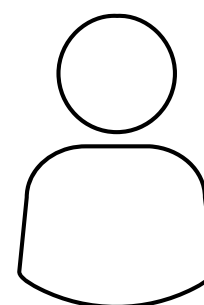

CZŁOWIEK

jego wartości, predyspozycje,
preferencje, wizja idealnego życia

Savickas, M. L. (2018). Career counseling. American Psychological Association.

Krumboltz, J. D., & Levin, A. S. (2010). Luck is no accident: Making the most of happenstance in your life and career (2nd ed.). Impact Publishers.

Inkson, K., Dries, N., & Arnold, J. (2015). Understanding careers (2nd ed.). SAGE.

radek@czahajda.pl



Doradztwo zawodowe post-AI

life-design | career adaptability | planned happenstance



OTOCZENIE

Savickas, M. L. (2018). Career counseling. American Psychological Association.

Krumboltz, J. D., & Levin, A. S. (2010). Luck is no accident: Making the most of happenstance in your life and career (2nd ed.). Impact Publishers.

Inkson, K., Dries, N., & Arnold, J. (2015). Understanding careers (2nd ed.). SAGE.

radek@czahajda.pl



Doradztwo zawodowe post-AI

life-design | career adaptability | planned happenstance



Savickas, M. L. (2018). Career counseling. American Psychological Association.

Krumboltz, J. D., & Levin, A. S. (2010). Luck is no accident: Making the most of happenstance in your life and career (2nd ed.). Impact Publishers.

Inkson, K., Dries, N., & Arnold, J. (2015). Understanding careers (2nd ed.). SAGE.

radek@czahajda.pl



Doradztwo zawodowe post-AI

life-design | career adaptability | planned happenstance



Savickas, M. L. (2018). Career counseling. American Psychological Association.

Krumboltz, J. D., & Levin, A. S. (2010). Luck is no accident: Making the most of happenstance in your life and career (2nd ed.). Impact Publishers.

Inkson, K., Dries, N., & Arnold, J. (2015). Understanding careers (2nd ed.). SAGE.

radek@czahajda.pl



Doradztwo zawodowe post-AI

life-design | career adaptability | planned happenstance



Savickas, M. L. (2018). Career counseling. American Psychological Association.

Krumboltz, J. D., & Levin, A. S. (2010). Luck is no accident: Making the most of happenstance in your life and career (2nd ed.). Impact Publishers.

Inkson, K., Dries, N., & Arnold, J. (2015). Understanding careers (2nd ed.). SAGE.

radek@czahajda.pl



Jesteśmy świadkami zmiany wartości pracy, jaka zdarza się raz na pokolenie



Jesteśmy świadkami zmiany wartości pracy, jaka zdarza się raz na pokolenie

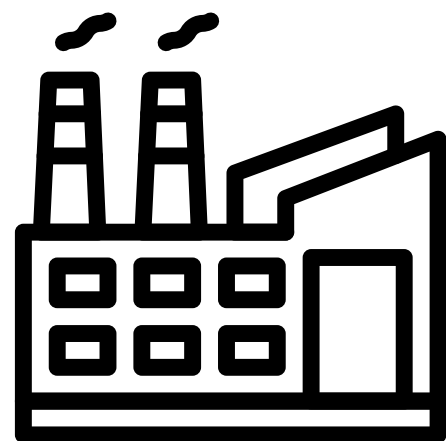

industrializacja

czas to pieniądz



Jesteśmy świadkami zmiany wartości pracy, jaka zdarza się raz na pokolenie

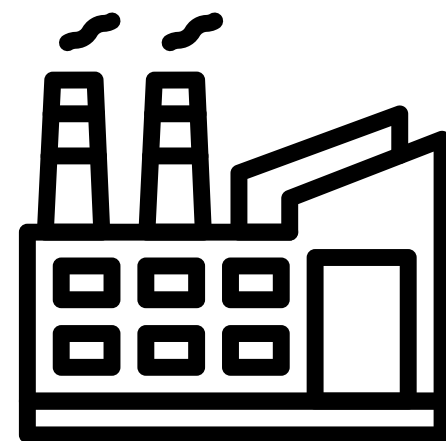

industrializacja

czas to pieniądz

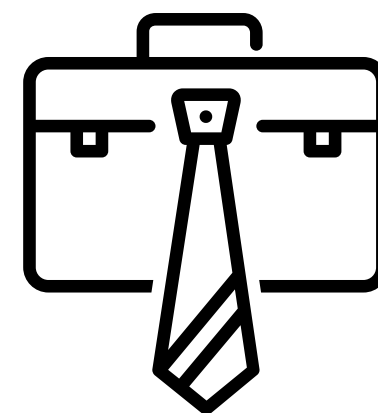

era korporacji

wiedza to potęga



Jesteśmy świadkami zmiany wartości pracy, jaka zdarza się raz na pokolenie

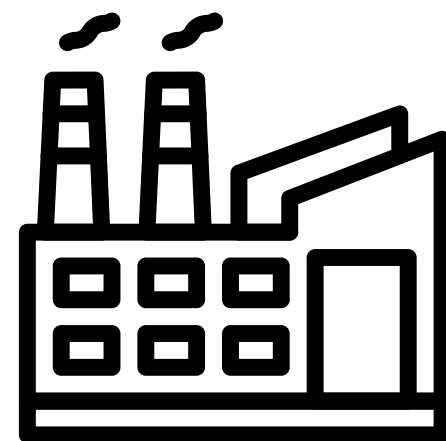

industrializacja

czas to pieniądz

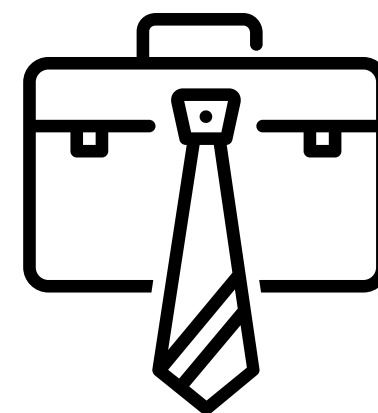

era korporacji

wiedza to potęga

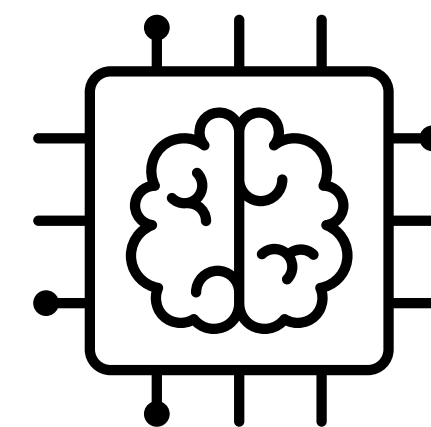

post-AI

sensowny wysiłek



Gdzie jesteśmy w tej zmianie?

Gdzie jesteśmy w tej zmianie?

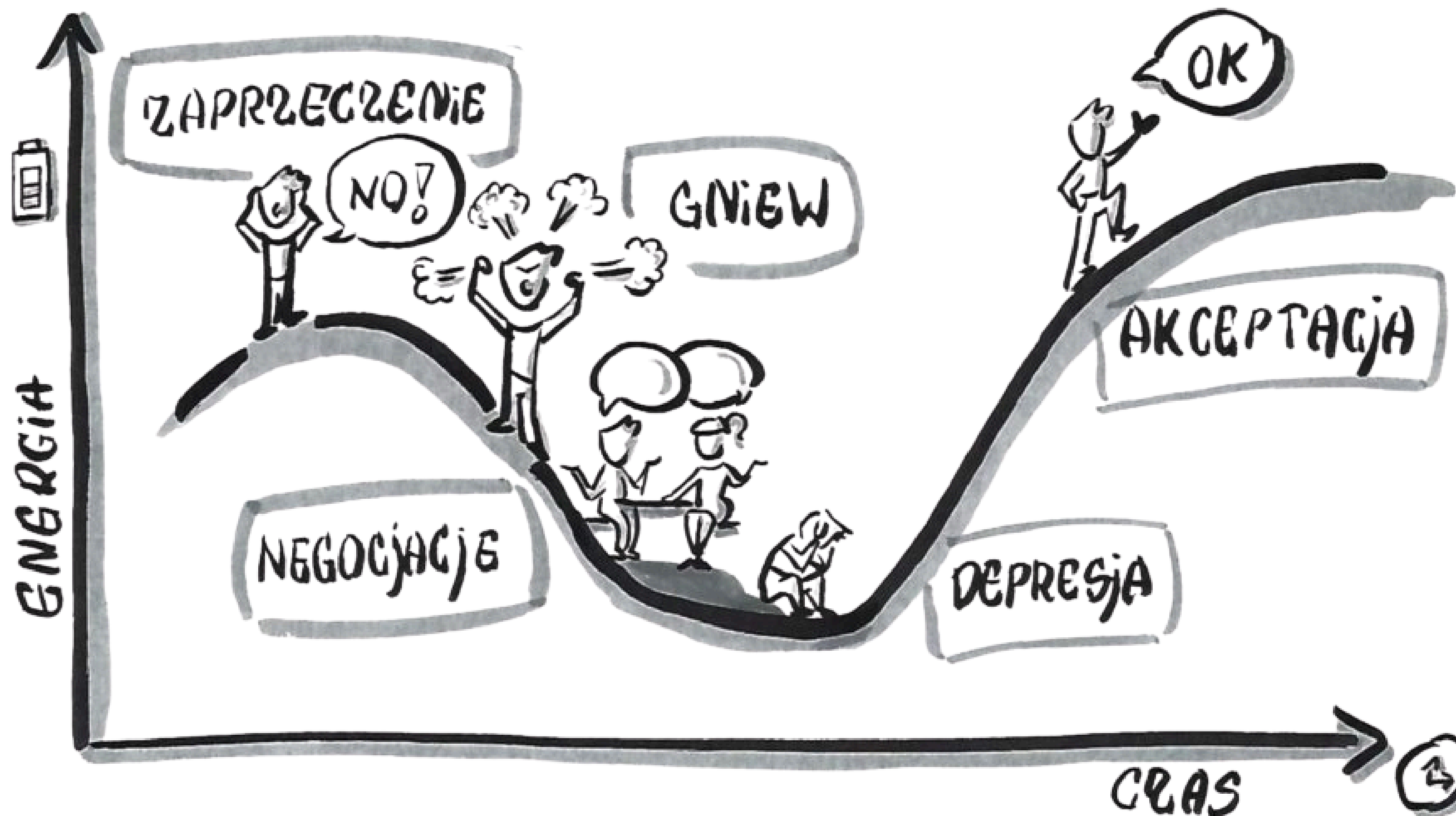

Gdzie jesteśmy w tej zmianie?

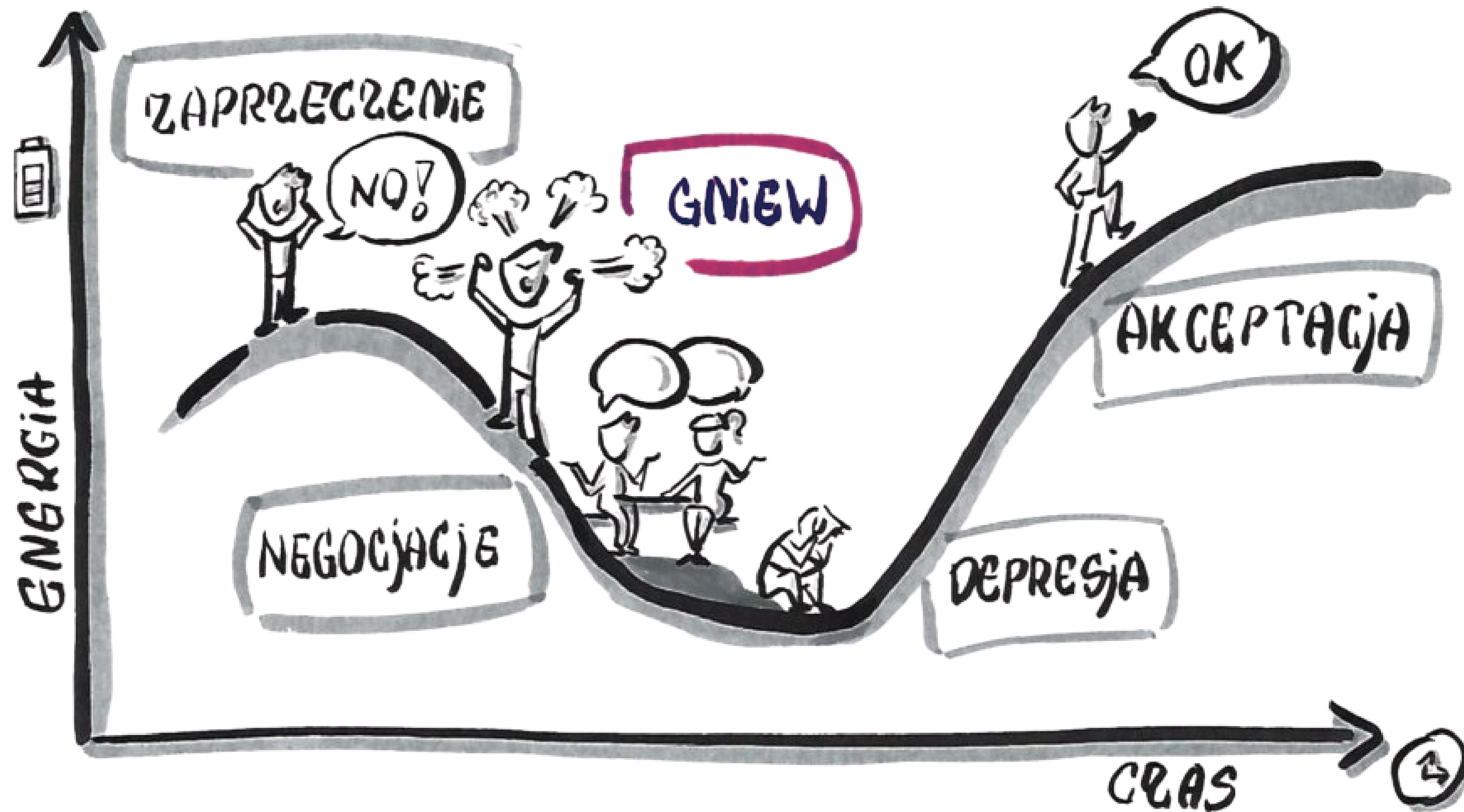

*Największy wpływ na nasz stres mają
te zmiany, które niosą z sobą wiele
niewiadomych*
~Tommy Haugan

Haugan, T. (2023). Social anxiety in modern societies from an evolutionary perspective. Discover Psychology, 3(12). <https://doi.org/10.1007/s44202-023-00074-6>

radek@czahajda.pl



Co się w takim razie zmienia?

Co się w takim razie zmienia?



*Dostęp do
informacji*

Co się w takim razie zmienia?



*Dostęp do
informacji*



*Tempo
uczenia się*

Co się w takim razie zmienia?



*Dostęp do
informacji*



*Tempo
uczenia się*

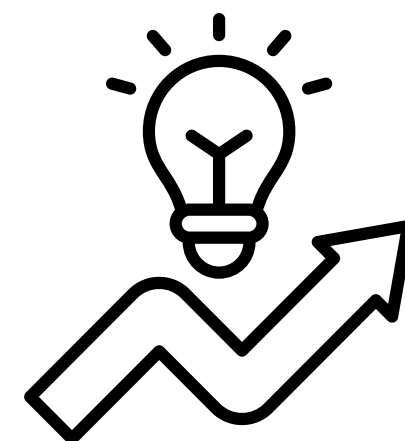

*Możliwości
rozwiązywania
problemów*

Co się w takim razie zmienia?

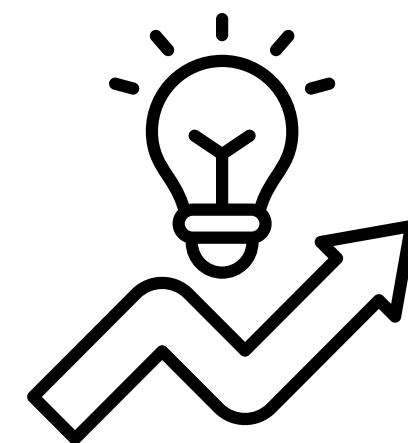
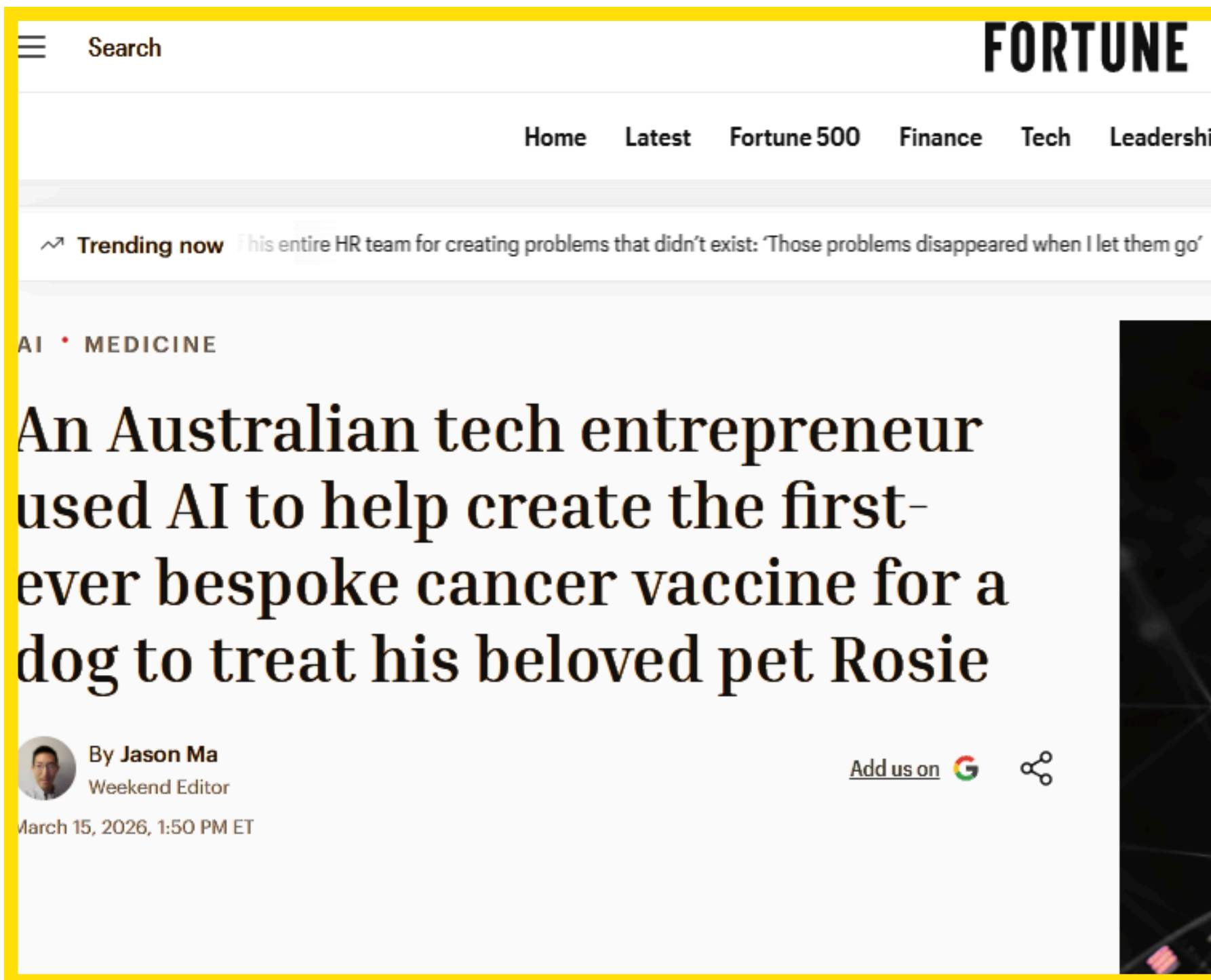

*Możliwości
rozwiązywania
problemów*

Co się w takim razie zmienia?



*Dostęp do
informacji*



*Tempo
uczenia się*

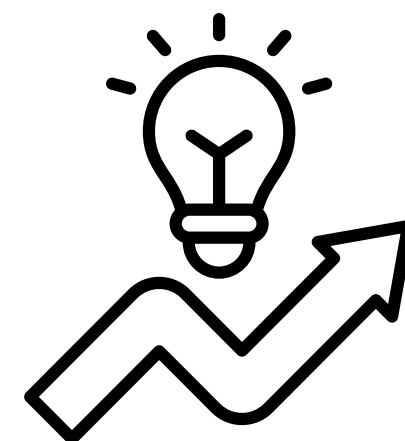

*Możliwości
rozwiązywania
problemów*

Co się w takim razie zmienia?



*Dostęp do
informacji*



*Tempo
uczenia się*

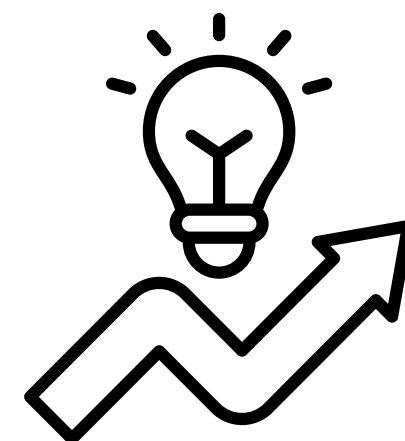

*Możliwości
rozwiązywania
problemów*



*Zakres
samodzielnej
pracy*

Co się w takim razie zmienia?



14 MAJA 2026

FO

Polak potrafi. Powstała wyszukiwarka refundowanych badań sprawniejsza od strony NFZ

Anonimowy twórca stworzył bezpłatne narzędzie, które błyskawicznie przeszukuje oficjalne dane NFZ z całego kraju i pokazuje, gdzie w Polsce najkrócej czeka się na wizytę do specjalisty. Sprawdziliśmy, jak to działa.

SŁAWOMIR ZAGÓRSKI

DO REDAKCJI przyszedł list zatytułowany „Anonimowy Polak stworzył [narzędzie] AI, żeby obywatele mogli sami sobie pomóc”.



*Zakres
samodzielnej
pracy*

Jak planować przyszłość,
która tak bardzo się zmienia?



.

DZIŚ

Taylor, C. W. (1990). Alternative world scenarios for strategic planning. Carlisle Barracks, PA: Strategic Studies Institute, U.S. Army War College.

radek@czahajda.pl



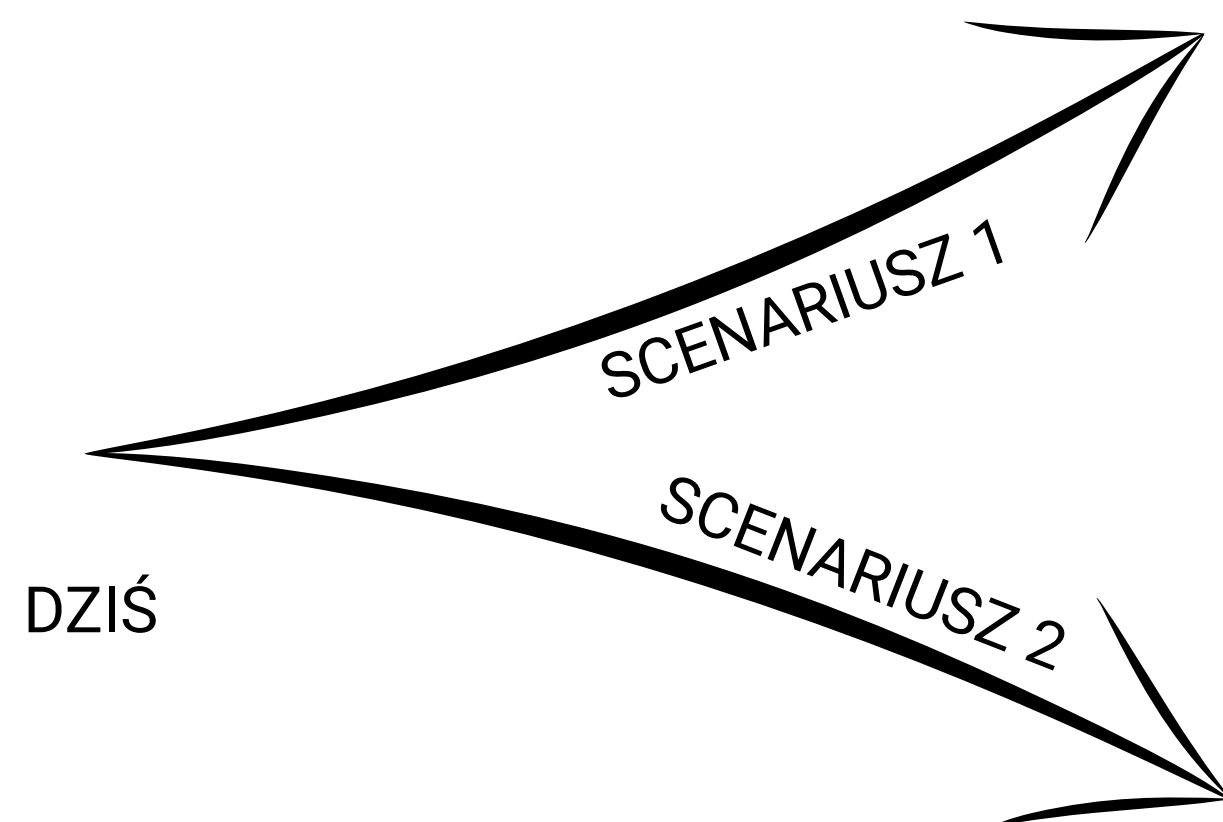

Taylor, C. W. (1990). Alternative world scenarios for strategic planning. Carlisle Barracks, PA: Strategic Studies Institute, U.S. Army War College.

radek@czahajda.pl



Stożek prawdopodobieństwa

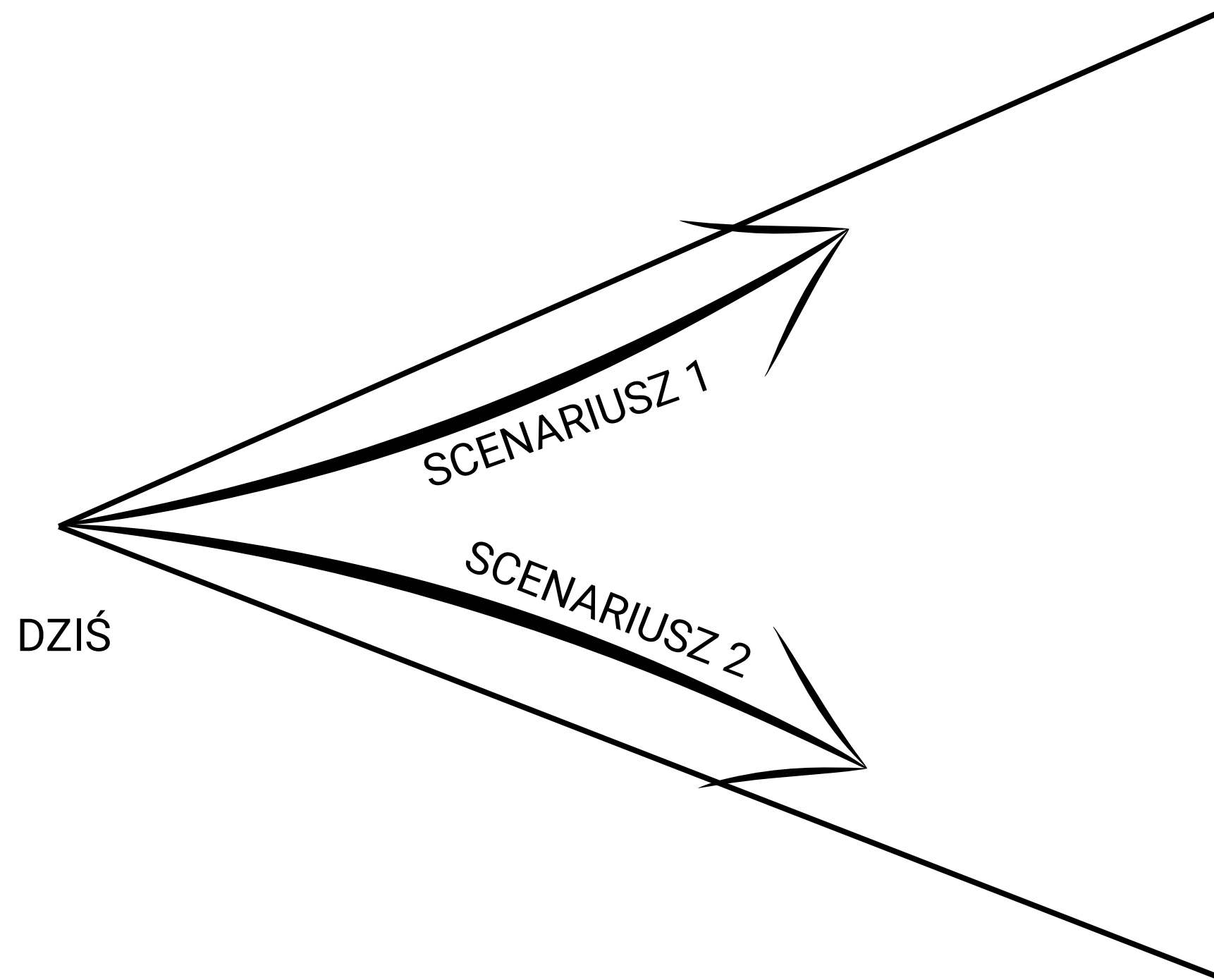

Taylor, C. W. (1990). Alternative world scenarios for strategic planning. Carlisle Barracks, PA: Strategic Studies Institute, U.S. Army War College.

radek@czahajda.pl



Stożek prawdopodobieństwa

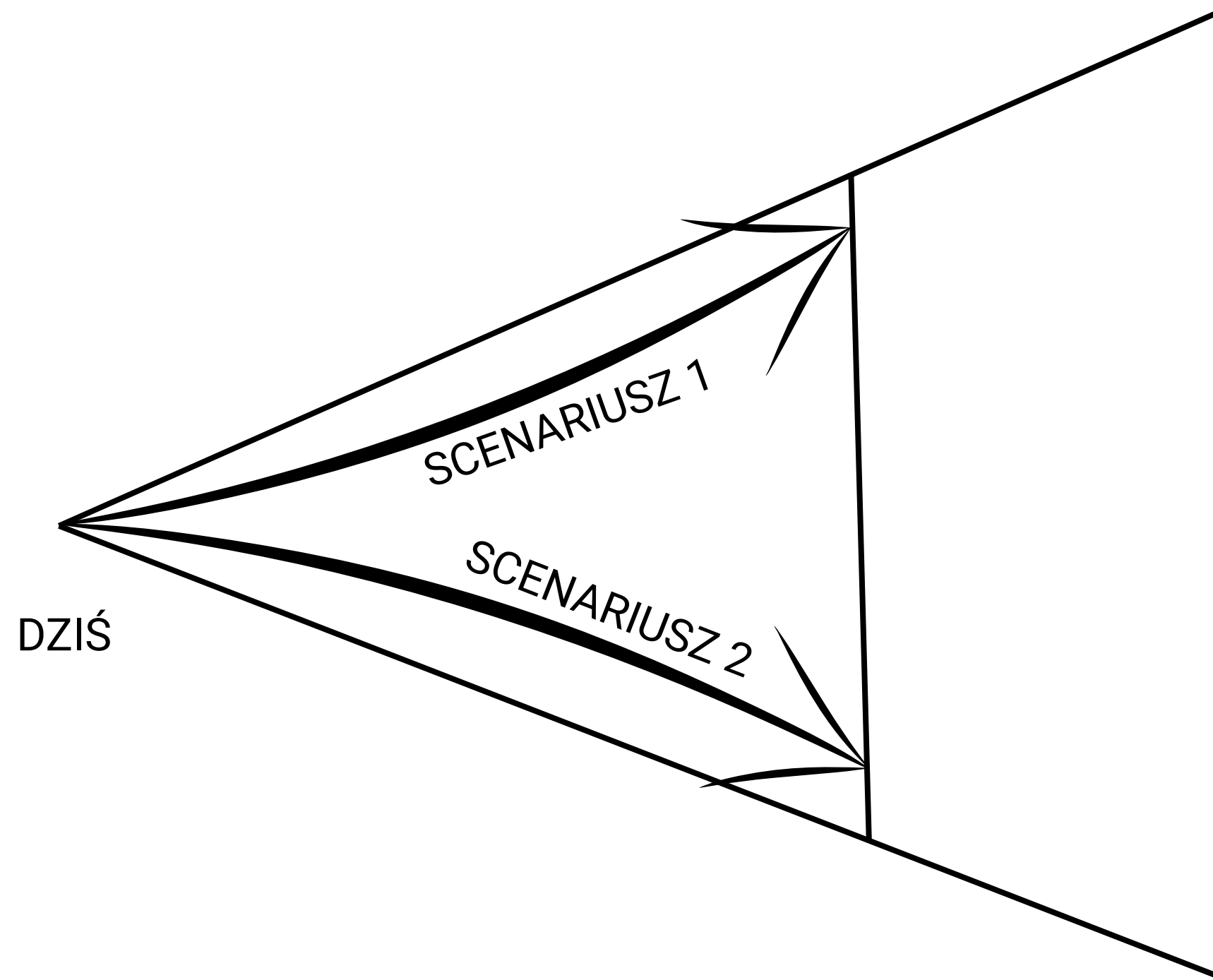

Taylor, C. W. (1990). Alternative world scenarios for strategic planning. Carlisle Barracks, PA: Strategic Studies Institute, U.S. Army War College.

radek@czahajda.pl



Stożek prawdopodobieństwa

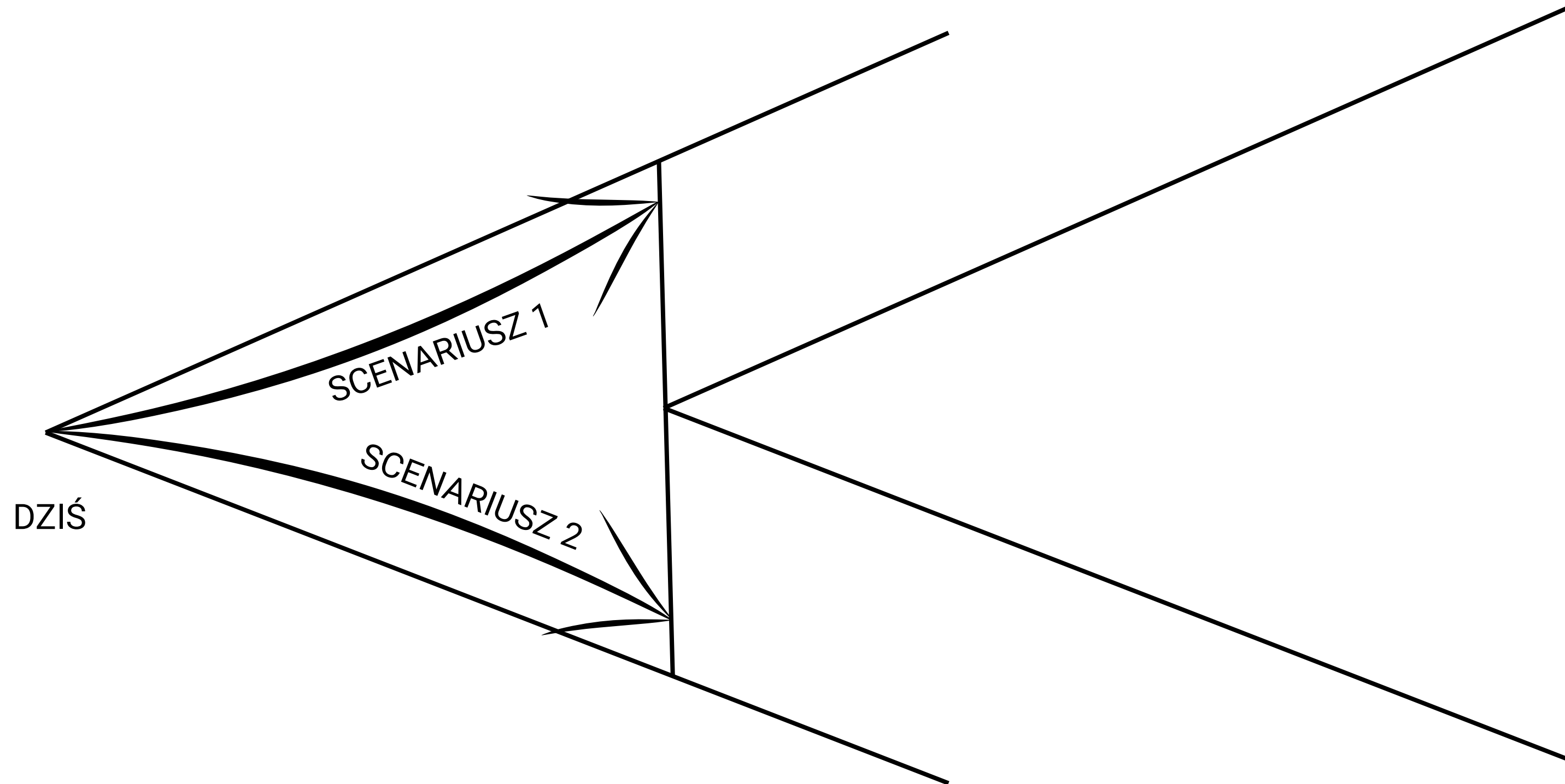

Taylor, C. W. (1990). Alternative world scenarios for strategic planning. Carlisle Barracks, PA: Strategic Studies Institute, U.S. Army War College.

radek@czahajda.pl



Wprowadzenie do planowania scenariuszowego

1

słabe sygnały
zmian

2

możliwe
scenariusze

3

strategia
no-regret

Wprowadzenie do planowania scenariuszowego

1

słabe sygnały
zmian

2

możliwe
scenariusze

3

strategia
no-regret

3 prawdopodobne scenariusze przyszłości



słabe sygnały



3 prawdopodobne scenariusze przyszłości



Co-Pilot Economy

Rozwój sztucznej
inteligencji wykorzystywany,
żeby wzmacniać ludzi

słabe sygnały

Prognozowany re-skilling
dotykający 65% rynku pracy.

3 prawdopodobne scenariusze przyszłości



Co-Pilot Economy

Rozwój sztucznej
inteligencji wykorzystywany,
żeby wzmocnić ludzi



The Great Divide

Sztuczna inteligencja wspiera
tylko wykwalifikowane
jednostki

słabe sygnały

Prognozowany re-skilling
dotykający 65% rynku pracy.

Dostrzegane nierówności
pomiędzy znajomością
i wykorzystaniem AI w
zależności od demografii.

3 prawdopodobne scenariusze przyszłości



Co-Pilot Economy

Rozwój sztucznej inteligencji wykorzystywany, żeby wzmocnić ludzi



The Great Divide

Sztuczna inteligencja wspiera tylko wykwalifikowane jednostki



Age of Displacement

Sztuczna inteligencja wyprzedza nas, a my walczymy o malejącą liczbę miejsc pracy

słabe sygnały

Prognozowany re-skilling dotyczący 65% rynku pracy.

Dostrzegane nierówności pomiędzy znajomością i wykorzystaniem AI w zależności od demografii.

Masowe zwolnienia w sektorach technologicznych i kreatywnych.

Strategia no-regret dla doradztwa w erze post-AI

Strategia no-regret dla doradztwa w erze post-AI

doskonać
procesy
definiowania
profilu
zawodowego

Strategia no-regret dla doradztwa w erze post-AI

doskonalic
procesy
definiowania
profilu
zawodowego

wspierać
klientów w
tworzeniu
własnych
strategii no-
regret

Strategia no-regret dla doradztwa w erze post-AI

doskonalic
procesy
definiowania
profilu
zawodowego

wspierać
klientów w
tworzeniu
własnych
strategii no-
regret

wykorzystywać
AI do
skalowania
swojego
wpływu

Strategia no-regret dla doradztwa w erze post-AI

doskonalic
procesy
definiowania
profilu
zawodowego

wspierać
klientów w
tworzeniu
własnych
strategii no-
regret

wykorzystywać
AI do
skalowania
swojego
wpływu

Pamiętajmy, że zmiana wartości pracy oznacza
też kryzys tożsamości zawodowej.

Jak wykorzystać AI do skalowania wpływu doradztwa zawodowego?





Prompt 1: Przygotowanie do rozmowy z doradcą

Pomóż mi przygotować się do spotkania z doradcą zawodowym. Zadaj mi po kolei pytania, które pomogą uporządkować moją sytuację. Pytaj pojedynczo i poczekaj na odpowiedź. Chcę, żebyś pomógł mi zebrać informacje o:

1. mojej obecnej sytuacji edukacyjnej lub zawodowej,
2. decyzji, przed którą stoję,
3. moich doświadczeniach,
4. tym, co lubię robić i co daje mi energię,
5. tym, czego nie lubię i co mnie męczy,
6. moich mocnych stronach,
7. moich obawach,
8. ograniczeniach praktycznych, np. czas, pieniądze, miejsce zamieszkania,
9. opcjach, które już rozważam,
10. tym, czego oczekuję od rozmowy z doradcą.

Na końcu przygotuj jednostronicowe podsumowanie dla doradcy w strukturze:

- Kim jestem i na jakim jestem etapie?
- Z jaką decyzją lub trudnością przychodzę?
- Co już wiem?
- Czego jeszcze nie wiem?
- Jakie mam zasoby?
- Jakie mam ograniczenia?
- Jakie opcje rozważam?
- Jakie pytania chcę omówić z doradcą?
- Co byłoby dobrym efektem spotkania?

Nie podejmuj decyzji za mnie. Traktuj to jako przygotowanie do rozmowy z doradcą zawodowym.

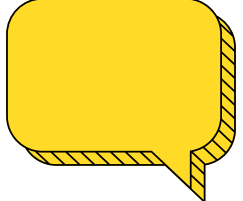

Prompt 2: Mój profil zawodowy

Pomóż mi przygotować roboczy profil zawodowy. Nie traktuj go jako diagnozy ani testu psychologicznego, tylko jako hipotezę do dalszej rozmowy z doradcą zawodowym.

Najpierw zadaj mi po kolei pytania o:

1. sytuacje, w których czułem/czułam satysfakcję,
2. zadania, które przychodziły mi naturalnie,
3. rzeczy, których szybko się uczę,
4. sytuacje, w których inni mnie doceniali,
5. zadania, które mnie męczą lub frustrują,
6. środowiska pracy lub nauki, w których dobrze funkcjonuję,
7. środowiska, których chcę unikać,
8. wartości ważne dla mnie w pracy,
9. moje największe obawy dotyczące przyszłości,
10. moje dotychczasowe doświadczenia edukacyjne, zawodowe lub pozazawodowe.

Po zebraniu odpowiedzi przygotuj profil w strukturze:

1. Mocne strony.
2. Umiejętności transferowalne.
3. Wartości i potrzeby ważne w pracy.
4. Preferowane środowisko pracy.
5. Potencjalne antydopasowania, czyli typy pracy lub warunki, które mogą mnie męczyć.
6. 5 możliwych kierunków zawodowych lub edukacyjnych do sprawdzenia.
7. Pytania, które warto omówić z doradcą zawodowym.

Do każdego elementu dodaj krótkie cytowania z moich wypowiedzi, które stoją za danymi тезami.

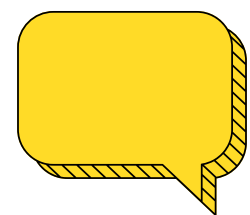

Prompt 3: Plan przebranżowienia

Pomóż mi przygotować realistyczny plan zmiany zawodowej lub przebranżowienia. Nie zakładaj, że muszę zaczynać od zera. Poszukaj przejść, które wykorzystują moje dotychczasowe doświadczenie.

Moja obecna sytuacja:

[Tutaj opisz obecną pracę, doświadczenie, wykształcenie, umiejętności, powód zmiany, ograniczenia czasowe, finansowe i lokalizacyjne]

Najpierw uporządkuj moją sytuację:

1. Jakie mam obecne zasoby?
2. Jakie mam umiejętności transferowalne?
3. Jakie doświadczenia mogą być wartościowe w innych branżach?
4. Jakie są moje ograniczenia?
5. Jakie ryzyka trzeba uwzględnić?
6. Jakich typów pracy lub środowisk powinienem/powinnam unikać?

Następnie zaproponuj 5 możliwych kierunków zmiany:

- 2 kierunki bliskie mojemu doświadczeniu,
- 2 kierunki umiarkowanie nowe,
- 1 kierunek odważniejszy, ale nadal realistyczny.

Dla każdego kierunku opisz:

1. Dlaczego może pasować?
2. Jakie moje obecne umiejętności można tam wykorzystać?
3. Czego muszę się nauczyć?
4. Jakie pierwsze kursy, projekty lub doświadczenia warto rozważyć?
5. Jak mogę sprawdzić ten kierunek bez rzucania obecnej pracy lub podejmowania dużego ryzyka?
6. Jakie pytania powinienem/powinnam omówić z doradcą zawodowym?

Na końcu przygotuj:

- plan minimum na 30 dni,
 - plan na 3 miesiące,
 - plan na 12 miesięcy,
 - 3 małe eksperymenty kariery,
 - listę osób lub instytucji, z którymi warto porozmawiać,
 - pytania do doradcy zawodowego lub instytucji rynku pracy.
- Nie podejmuj decyzji za mnie. Przygotuj materiał do rozmowy i dalszej pracy.

AI

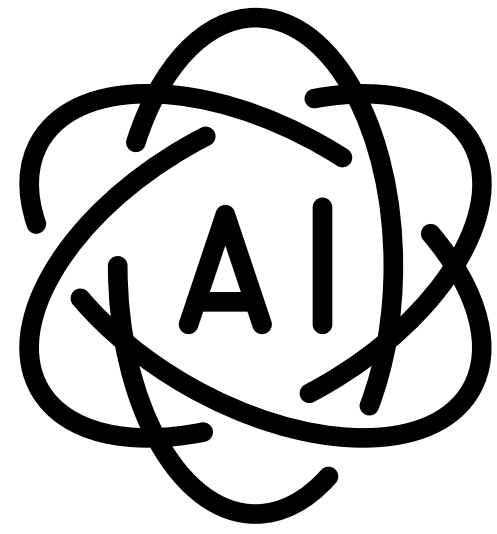

DORADCA

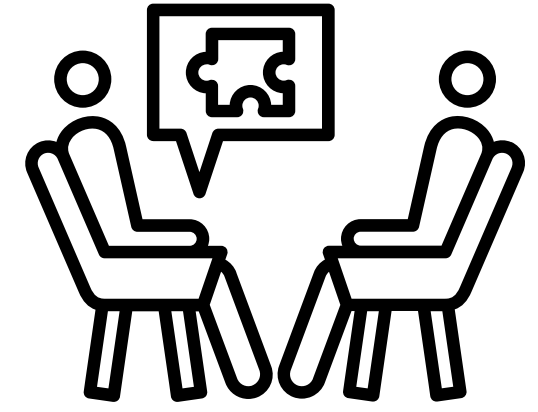

AI

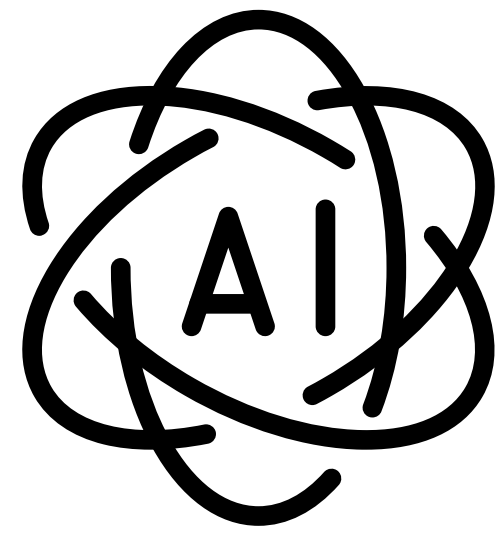

może wygenerować opcje

...ale...

DORADCA

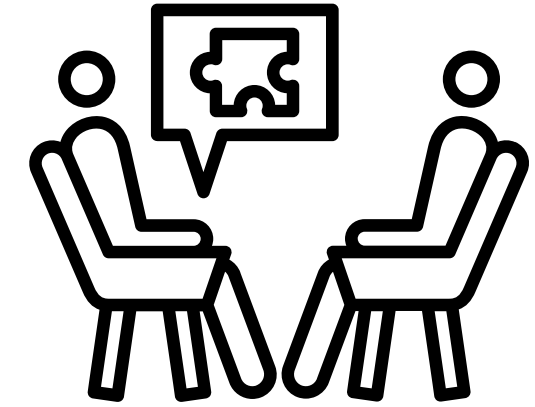

pomaga wybrać kierunek.

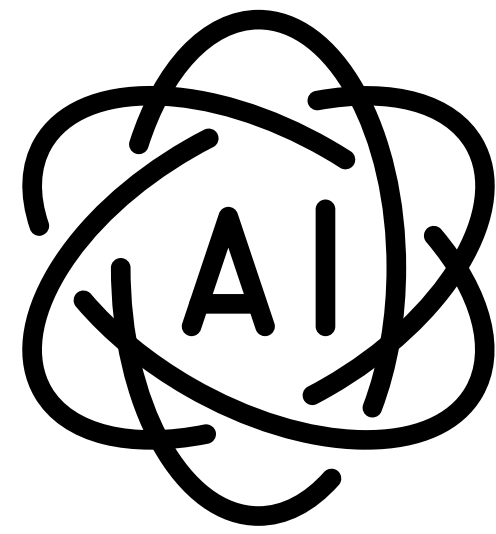

AI

może wygenerować opcje

może uporządkować informacje ...ale...

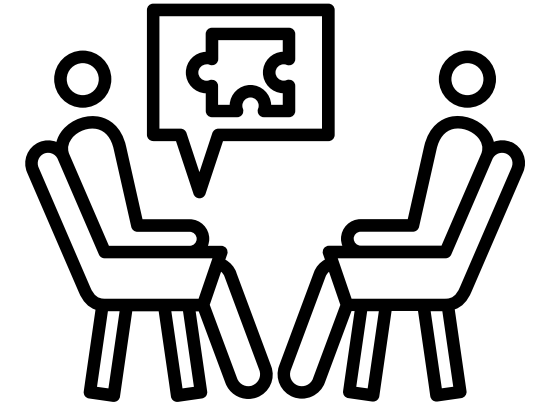

DORADCA

...ale... pomaga wybrać kierunek.

...ale... rozumie kontekst człowieka.

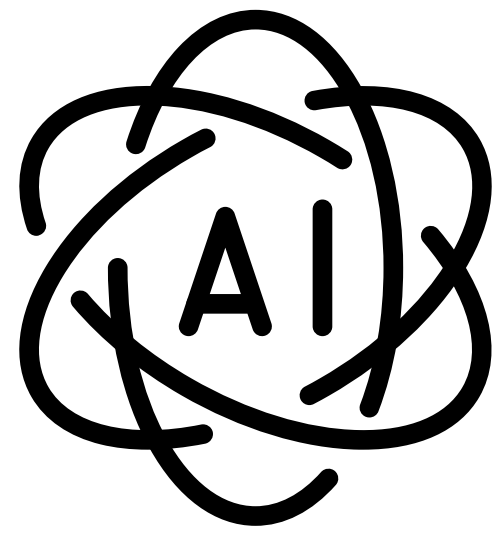

AI

może wygenerować opcje

może uporządkować informacje

może zaproponować plan.

...ale...

...ale...

...ale...

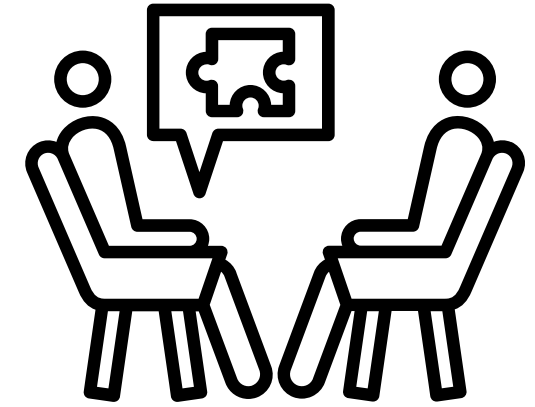

DORADCA

pomaga wybrać kierunek.

rozumie kontekst człowieka.

pomaga utrzymać
sprawczość i motywację.

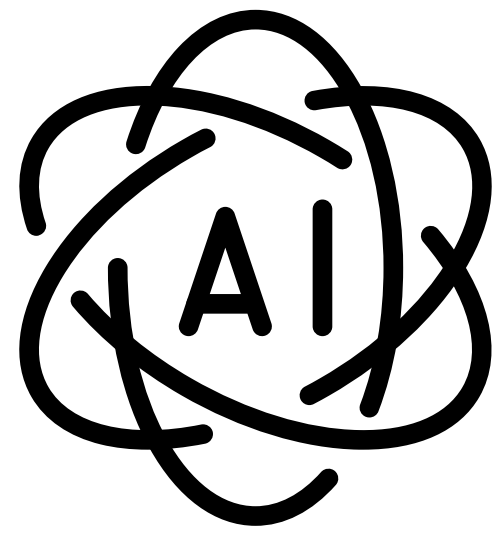

AI

może wygenerować opcje

może uporządkować informacje

może zaproponować plan.

może symulować empatię

...ale...

...ale...

...ale...

...ale...

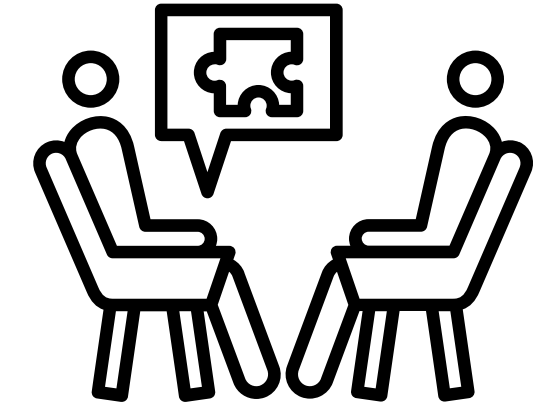

DORADCA

pomaga wybrać kierunek.

rozumie kontekst człowieka.

pomaga utrzymać
sprawczość i motywację.

daje prawdziwe zrozumienie
i wsparcie



Rozmawiajmy o przyszłości i szukajmy
najbliższych dróg, które zabezpieczą
każdy możliwy scenariusz.

To my kształtujemy przyszłość AI.

Jak planować niepewną przyszłość?

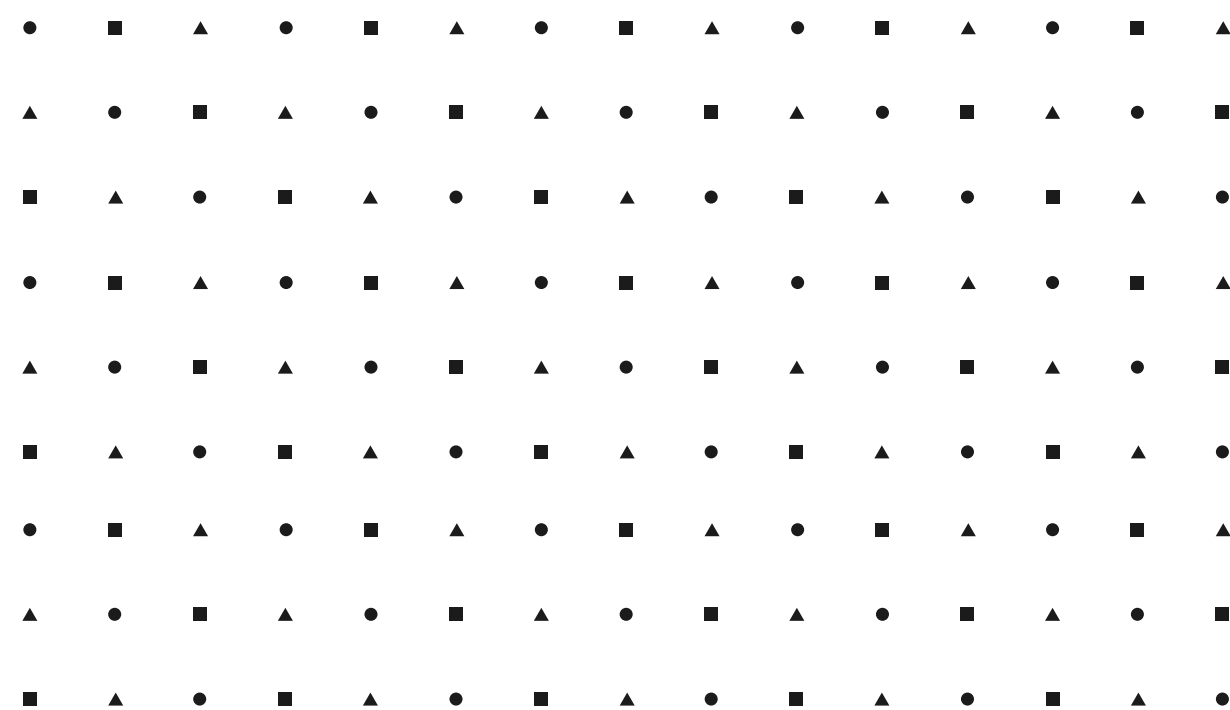

Pozostańmy w kontakcie!



Mój LinkedIn

radek@czahajda.pl



Jak planować niepewną przyszłość?

Dr inż. Radek Czahajda